

Maître d'ouvrage : COMMUNAUTE DE COMMUNES DU PAYS D'HURIEL - 6 rue des Calaubys - 03380 HURIEL

REALISATION D'UNE MAISON DE SANTE

43 Route George Sand - 03380 LA CHAPELAUDE

DCE

DOSSIER
544.17

CARNET DE DETAIL

07

OCTOBRE 2017

DATE	INDICE	MODIFICATIONS



agence d'Architecture

Stéphane PICHON
architecte D.P.L.G

8, Boulevard Charles Louis Philippe. 03000 MOULINS . Tel : 04 70 34 20 19 Fax : 04 70 35 27 45
E.Mail : s.pichon.architecte@orange.fr

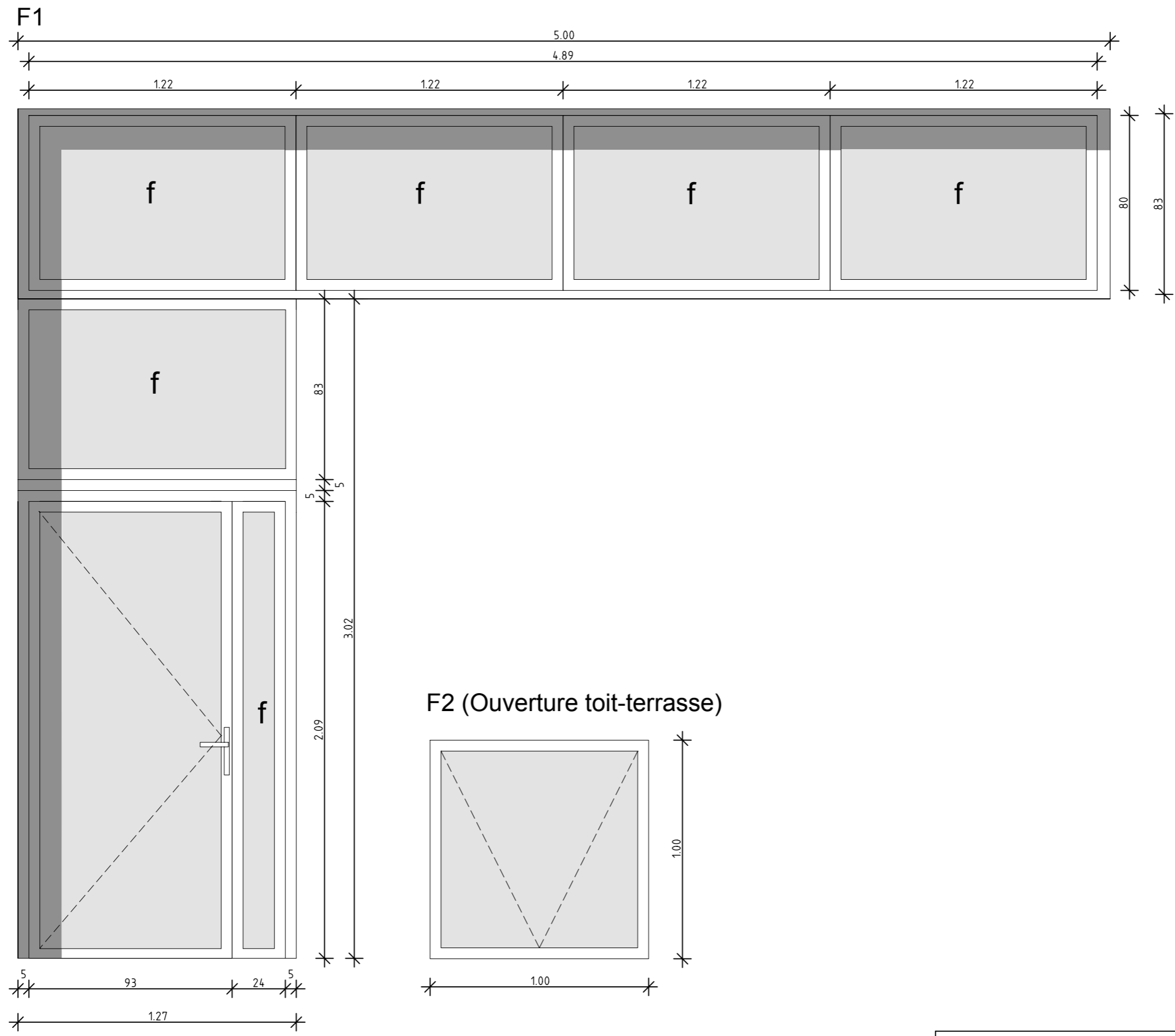

Maître d'ouvrage : COMMUNAUTE DE COMMUNES DU PAYS D'HURIEL - 6 rue des Calaubys - 03380 HURIEL		
REALISATION D'UNE MAISON DE SANTE		
D1	CARNET DE DETAIL Menuiseries F1 à F2	544.17 Ech. 1/20e
Indice	Modification	

agence d'Architecture
Stéphane PICHON
architecte D.P.L.G

8, Boulevard Charles Louis Philippe. 03000 MOULINS .
Tel : 04 70 34 20 19 Fax : 04 70 35 27 45
E.Mail : s.pichon.architecte@orange.fr

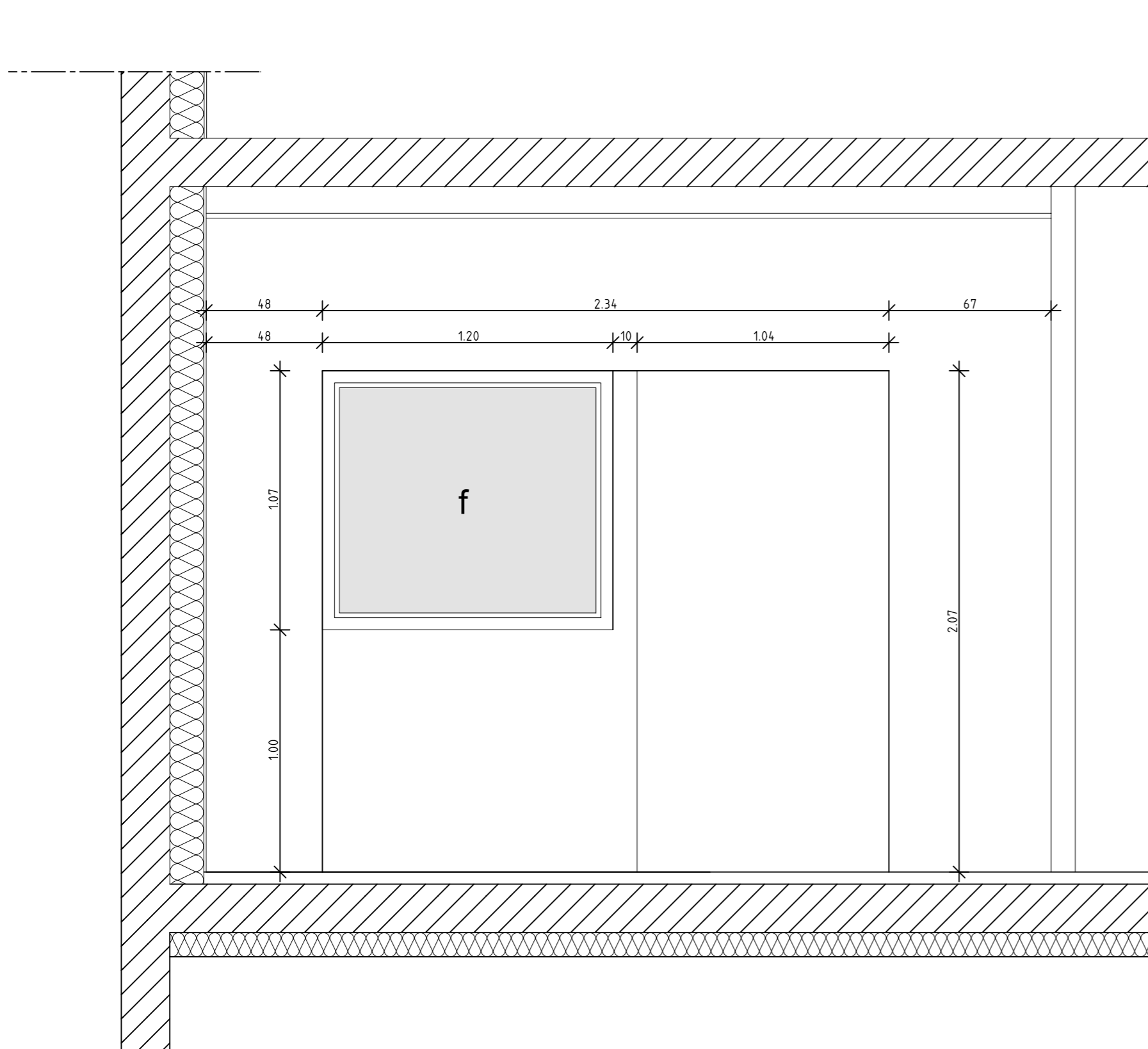

ELEVATION CLOISON MEDECIN C1

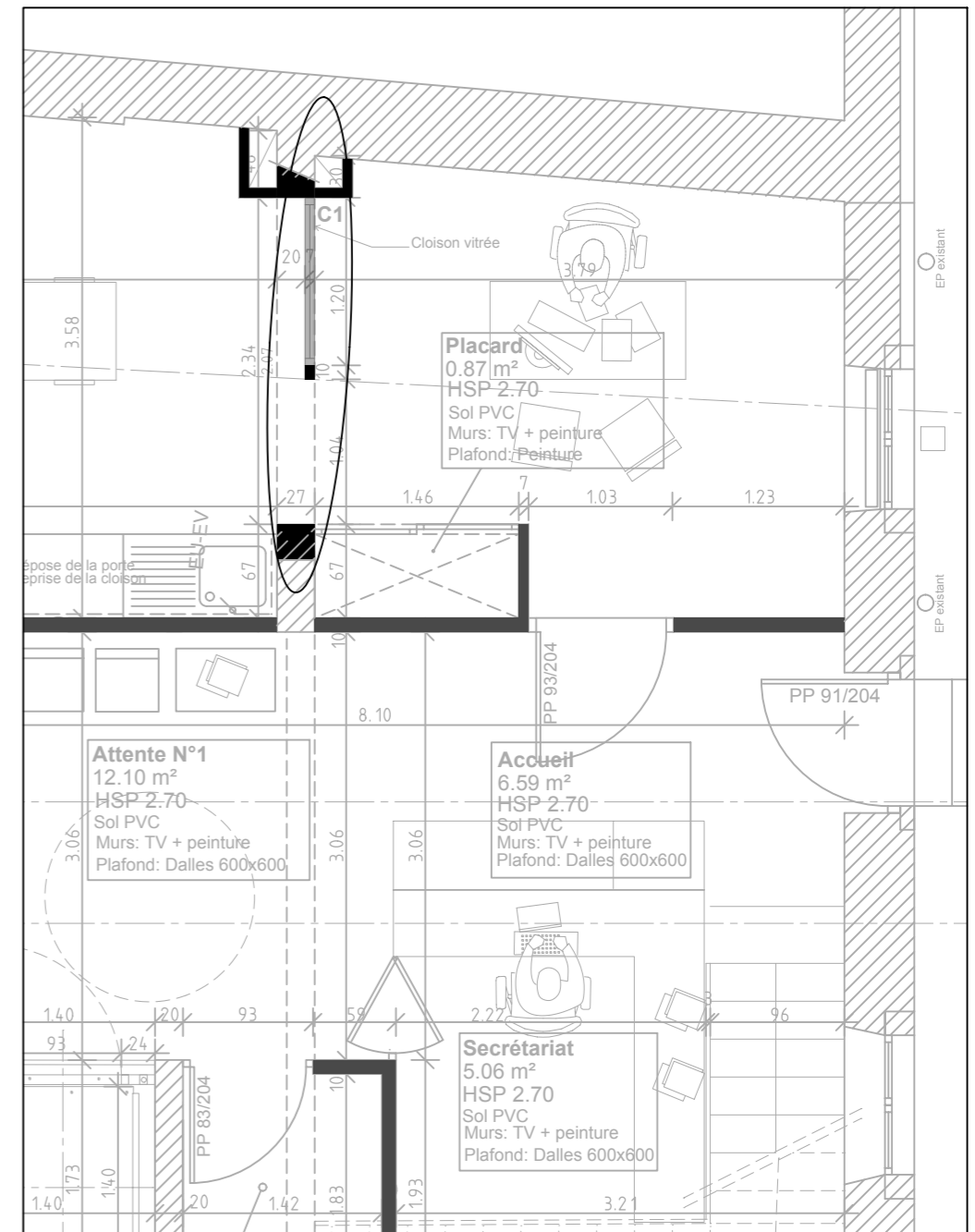

LOCALISATION

Maître d'ouvrage : COMMUNAUTE DE COMMUNES DU PAYS D'HURIEL - 6 rue des Calaubys - 03380 HURIEL		
REALISATION D'UNE MAISON DE SANTE		
D2	CARNET DE DETAIL CLOISON MEDECIN C1	544.17 Ech. 1/20e
Indice	Modification	

agence d'Architecture
Stéphane PICHON
 architecte D.P.L.G.
 8, Boulevard Charles Louis Philippe, 03000 MOULINS .
 Tel : 04 70 34 20 19 Fax : 04 70 35 27 45
 E.Mail : s.pichon.architecte@orange.fr

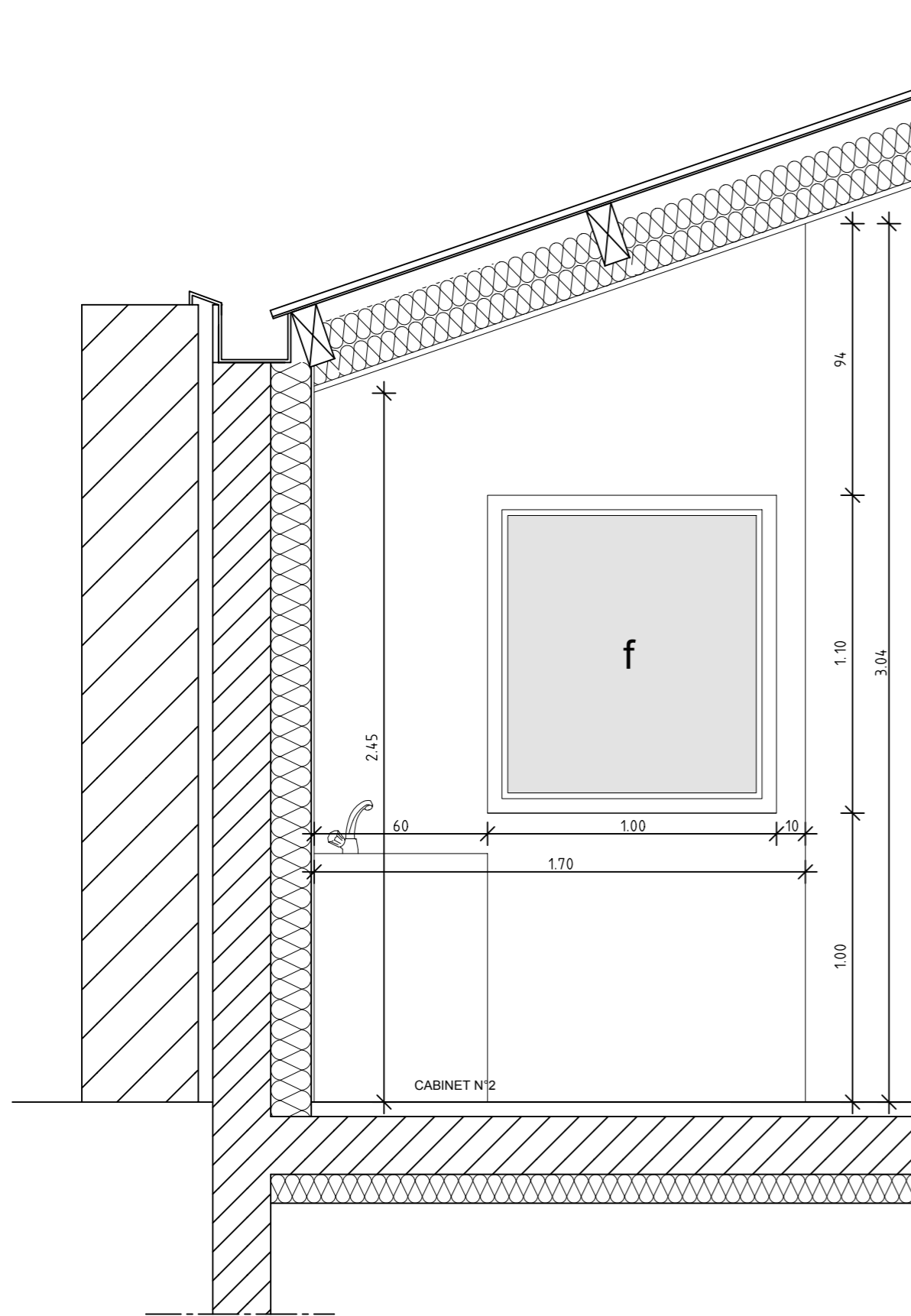

ELEVATION CLOISON MEDECIN C2

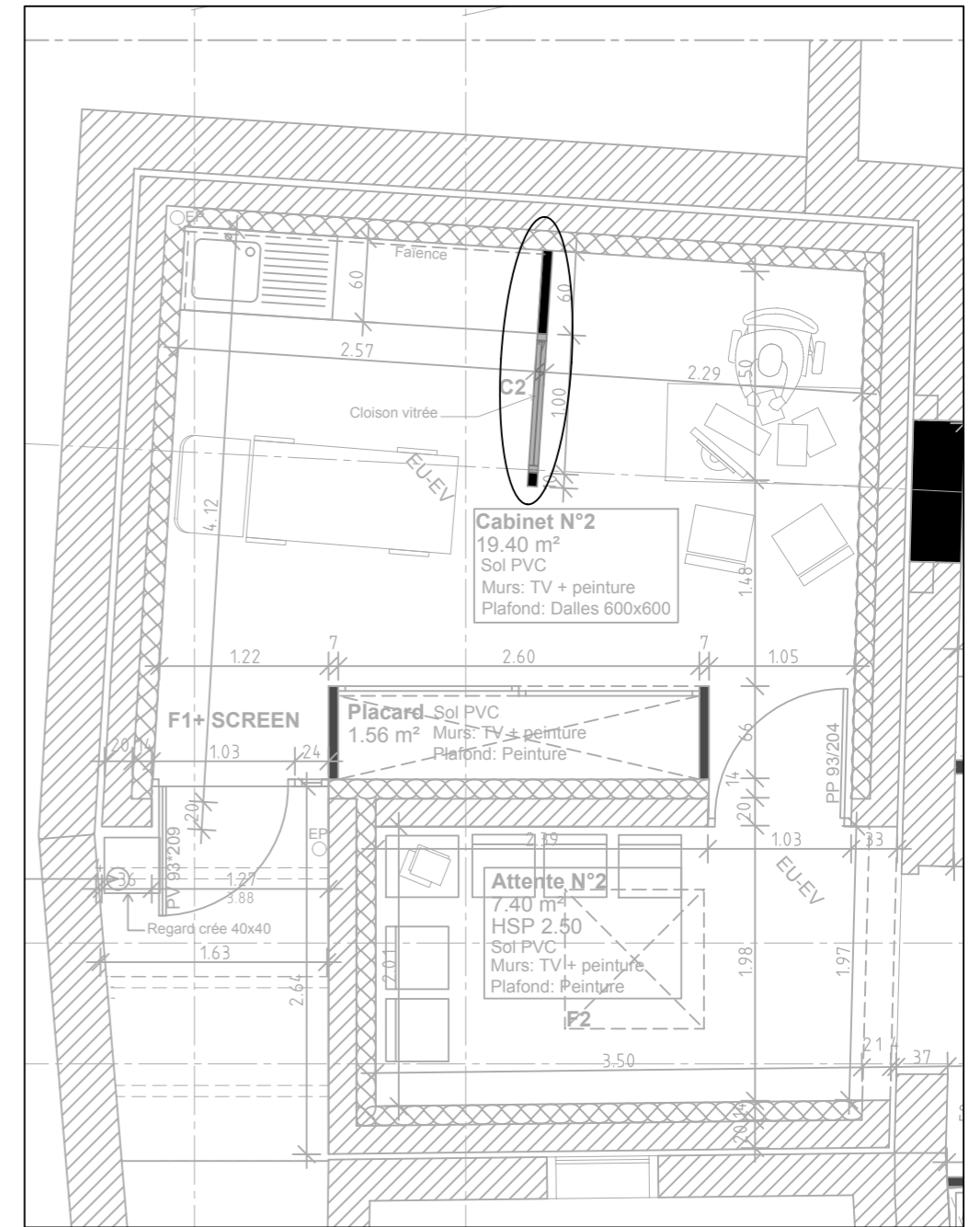

LOCALISATION

Maître d'ouvrage : COMMUNAUTE DE COMMUNES DU PAYS D'HURIEL - 6 rue des Calaubys - 03380 HURIEL		
REALISATION D'UNE MAISON DE SANTE		
D3	CARNET DE DETAIL CLOISON MEDECIN C2	544.17 Ech. 1/20e
Indice	Modification	

agence d'Architecture
Stéphane PICHON
 architecte D.P.L.G.
 8, Boulevard Charles Louis Philippe. 03000 MOULINS .
 Tel : 04 70 34 20 19 Fax : 04 70 35 27 45
 E.Mail : s.pichon.architecte@orange.fr

MEUBLE LAVABO - BUREAU MEDECIN N°1

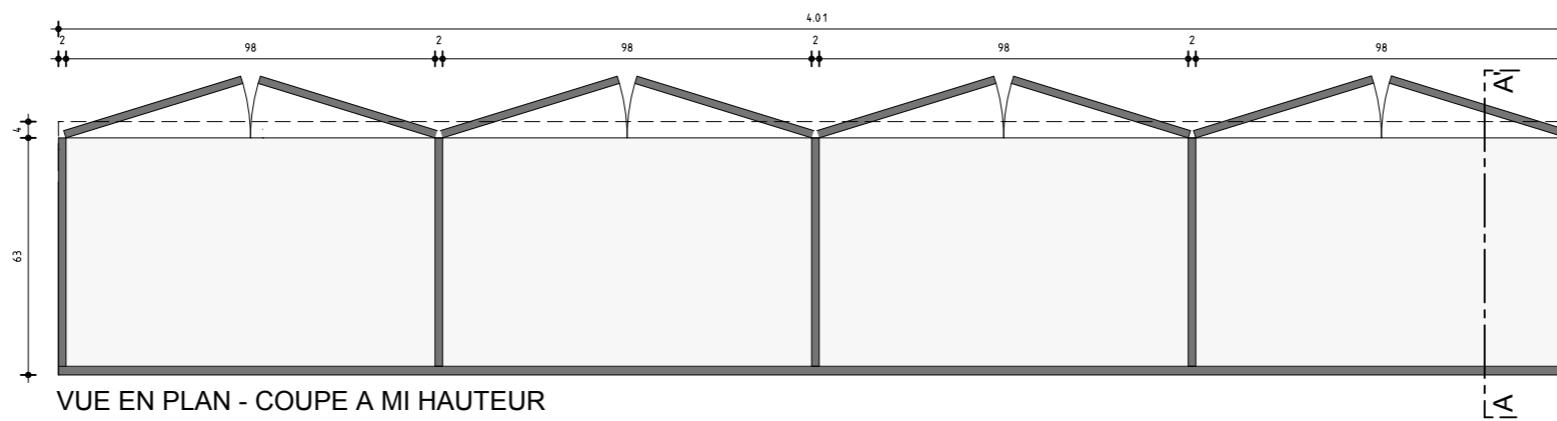
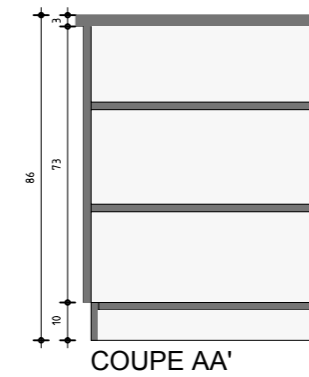
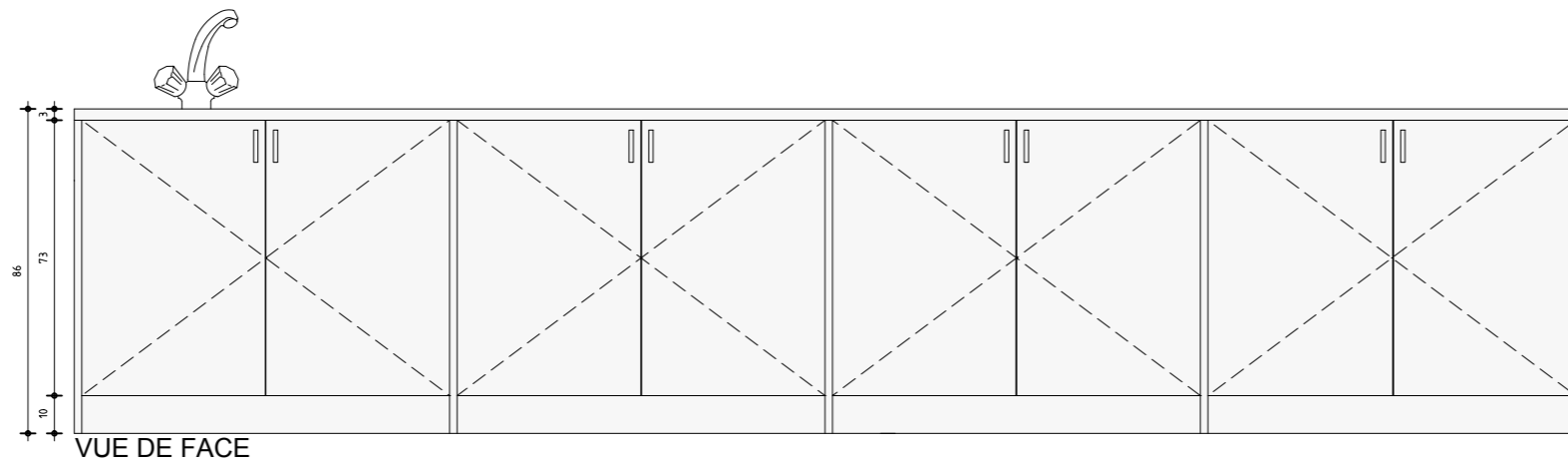

Maître d'ouvrage : COMMUNAUTE DE COMMUNES DU PAYS D'HURIEL - 6 rue des Calaubys - 03380 HURIEL		
REALISATION D'UNE MAISON DE SANTE		
D4	CARNET DE DETAIL	544.17
	MEUBLES 1/7	Ech. 1/20e
Indice	Modification	



agence d'Architecture
Stéphane PICHON
architecte D.P.L.G

8, Boulevard Charles Louis Philippe. 03000 MOULINS .
Tel : 04 70 34 20 19 Fax : 04 70 35 27 45
E.Mail : s.pichon.architecte@orange.fr

MEUBLE LAVABO - BUREAU MEDECIN N°2

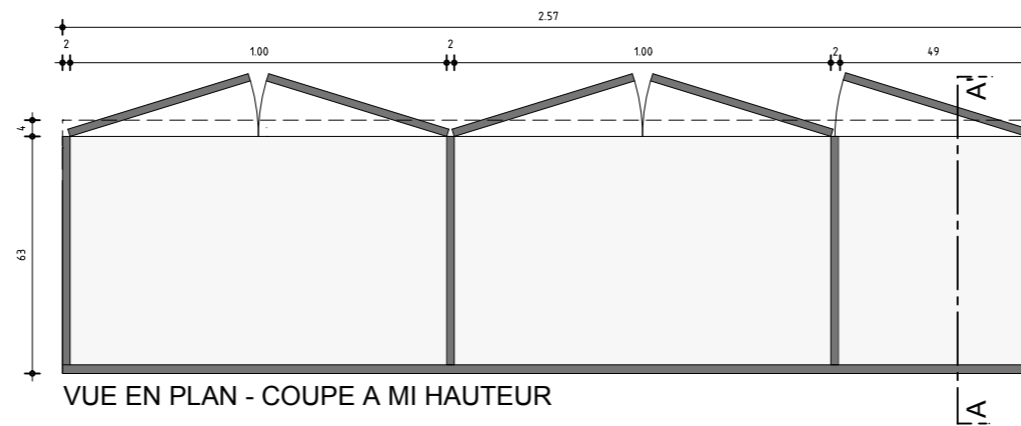
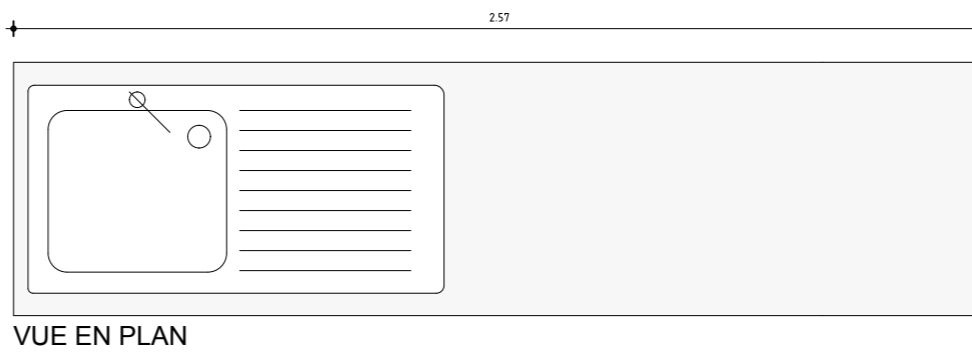
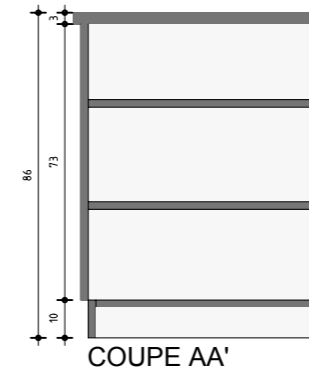
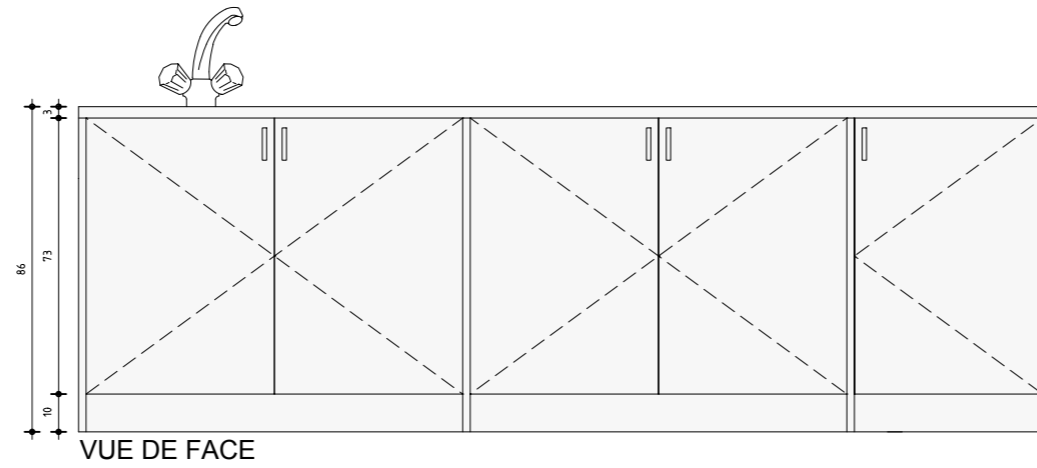

Maître d'ouvrage : COMMUNAUTE DE COMMUNES DU PAYS D'HURIEL - 6 rue des Calaubys - 03380 HURIEL		
REALISATION D'UNE MAISON DE SANTE		
D5	CARNET DE DETAIL MEUBLES 2/7	544.17 Ech. 1/20e
Indice	Modification	

agence d'Architecture
Stéphane PICHON
 architecte D.P.L.G.
 8, Boulevard Charles Louis Philippe. 03000 MOULINS .
 Tel : 04 70 34 20 19 Fax : 04 70 35 27 45
 E.Mail : s.pichon.architecte@orange.fr

MEUBLE LAVABO - BUREAU MEDECIN N°3 - PREMIER ETAGE

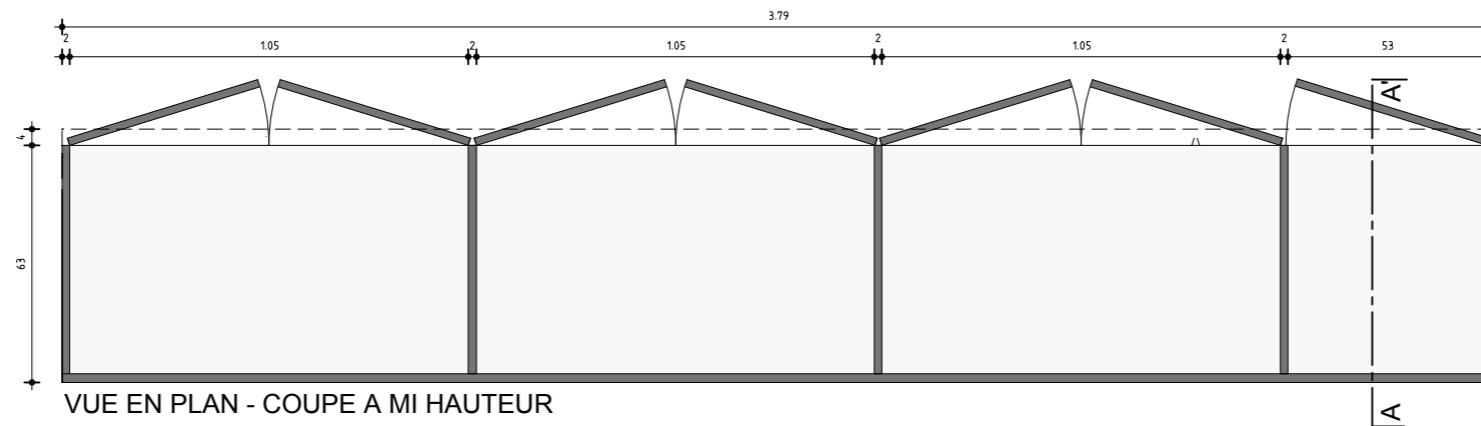
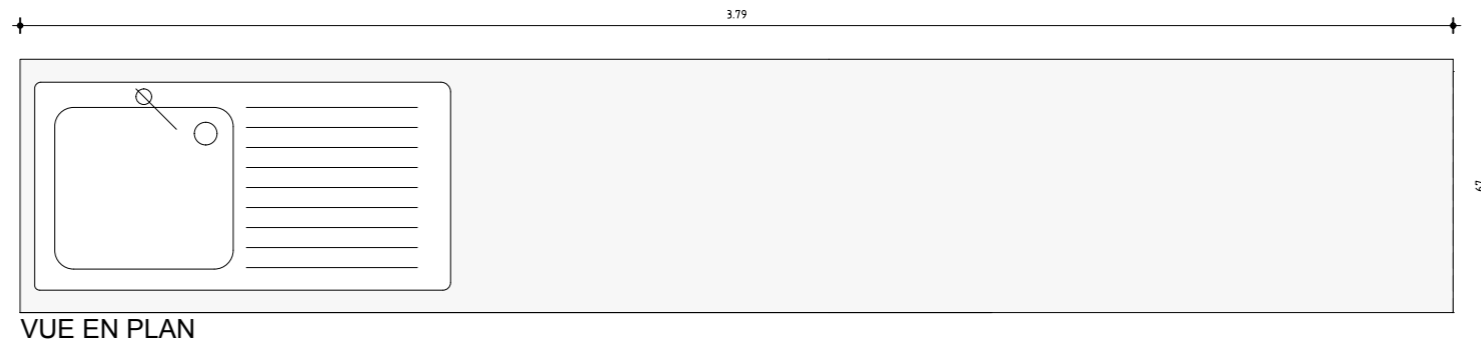
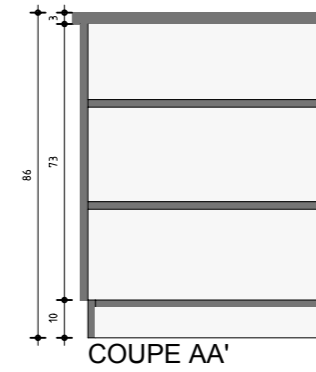
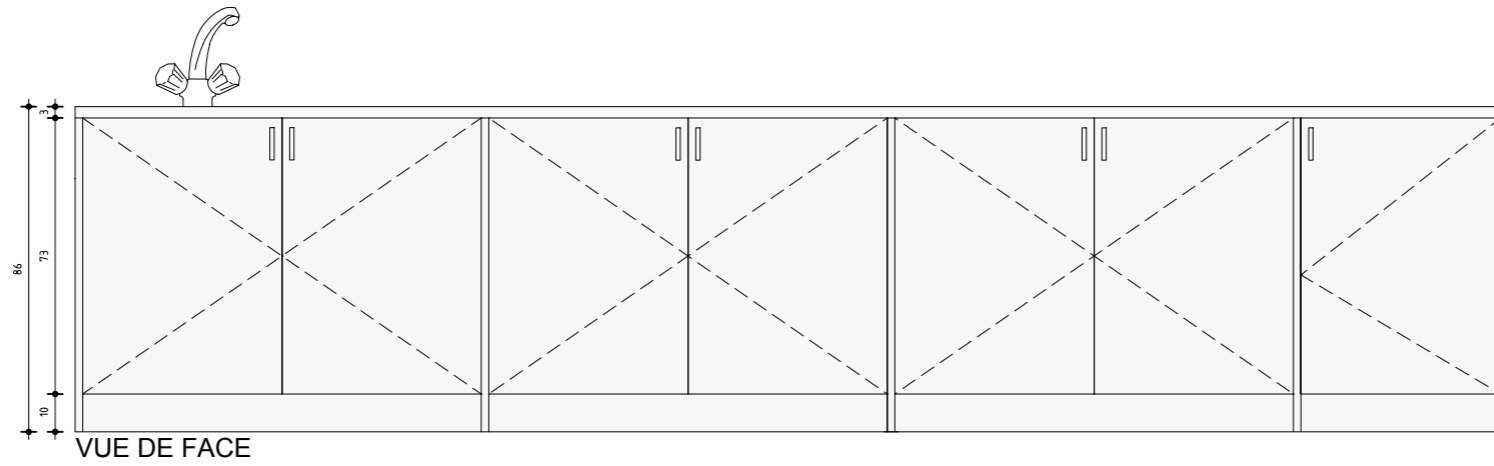

Maître d'ouvrage : COMMUNAUTE DE COMMUNES DU PAYS D'HURIEL - 6 rue des Calaubys - 03380 HURIEL		
REALISATION D'UNE MAISON DE SANTE		
D6	CARNET DE DETAIL MEUBLES 3/7	544.17 Ech. 1/20e
Indice	Modification	

agence d'Architecture
Stéphane PICHON
 architecte D.P.L.G.
 8, Boulevard Charles Louis Philippe. 03000 MOULINS .
 Tel : 04 70 34 20 19 Fax : 04 70 35 27 45
 E.Mail : s.pichon.architecte@orange.fr

MEUBLE LAVABO - BUREAU MEDECIN N°4 - PREMIER ETAGE

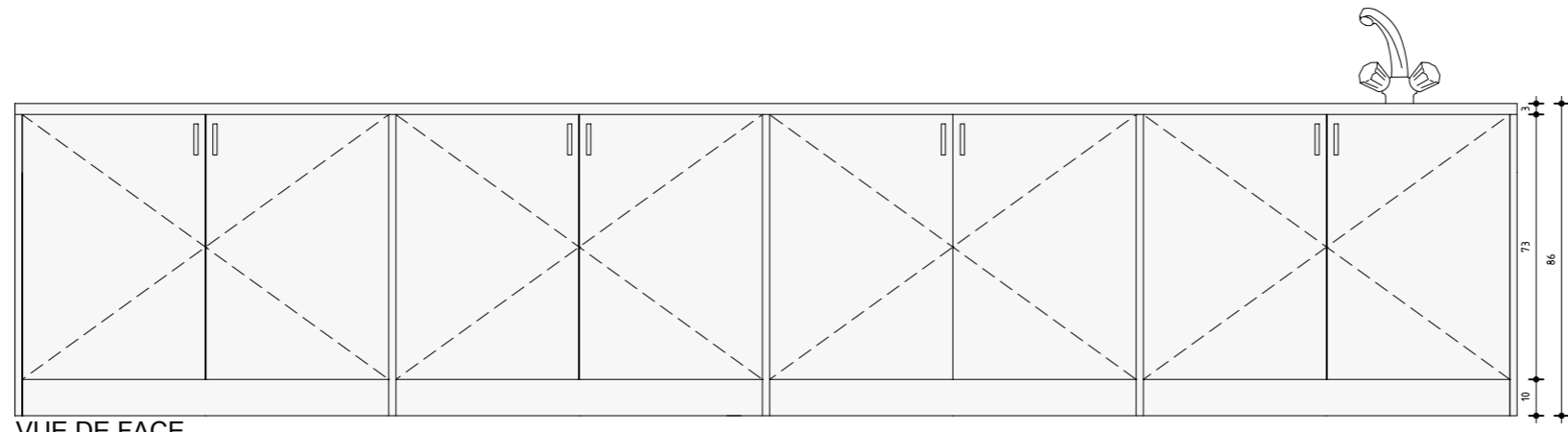

VUE DE FACE

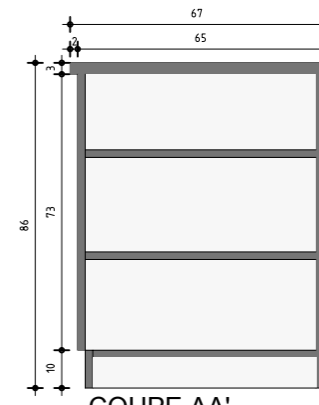

COUPE AA'

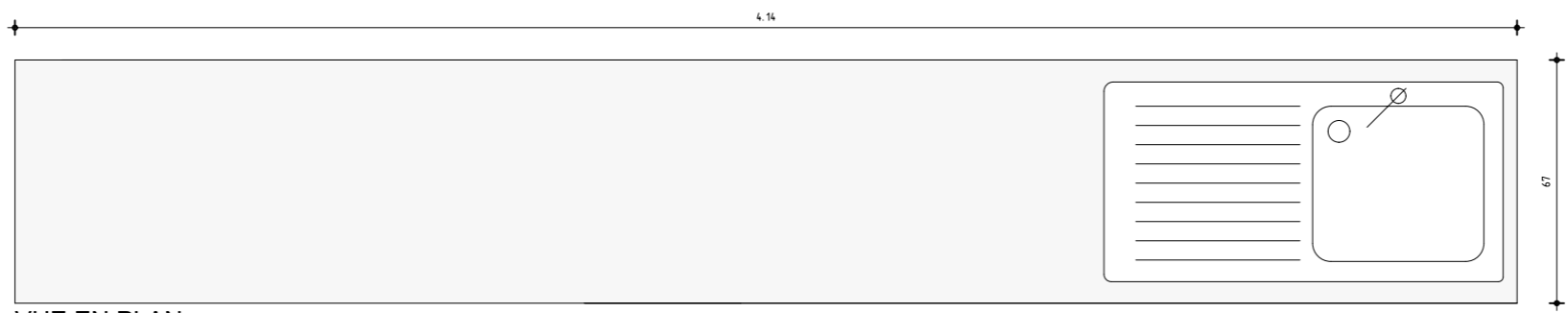

VUE EN PLAN

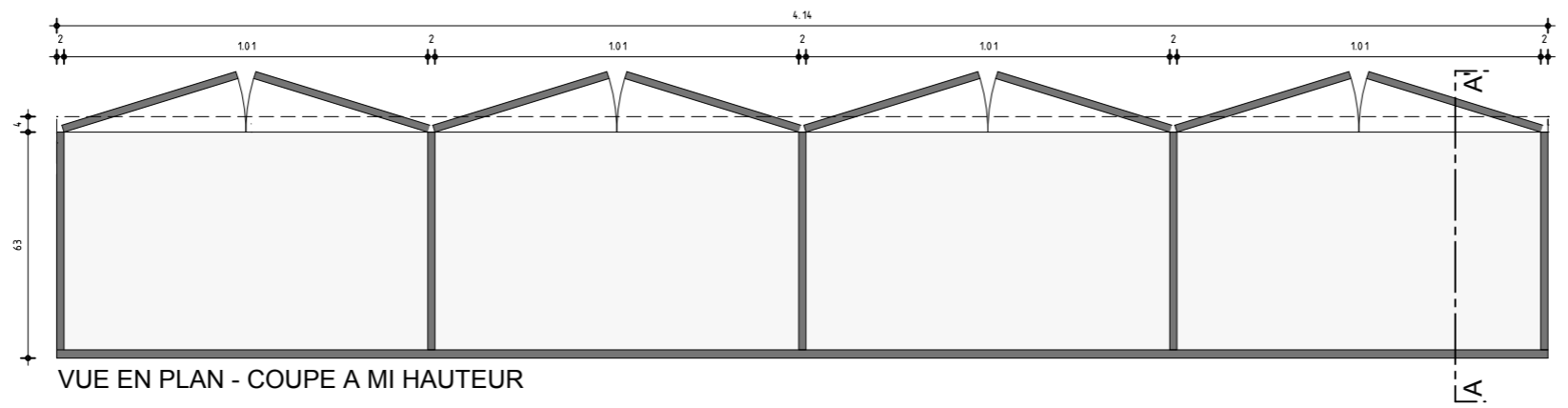

VUE EN PLAN - COUPE A MI HAUTEUR

Maître d'ouvrage : COMMUNAUTE DE COMMUNES DU PAYS D'HURIEL - 6 rue des Calaubys - 03380 HURIEL		
REALISATION D'UNE MAISON DE SANTE		
D7	CARNET DE DETAIL MEUBLES 4/7	544.17 Ech. 1/20e
Indice	Modification	
 agence d'Architecture Stéphane PICHON architecte D.P.L.G. 8, Boulevard Charles Louis Philippe. 03000 MOULINS . Tel : 04 70 34 20 19 Fax : 04 70 35 27 45 E.Mail : s.pichon.architecte@orange.fr		

EVIER - RANGEMENT - REZ-DE-CHAUSSEE

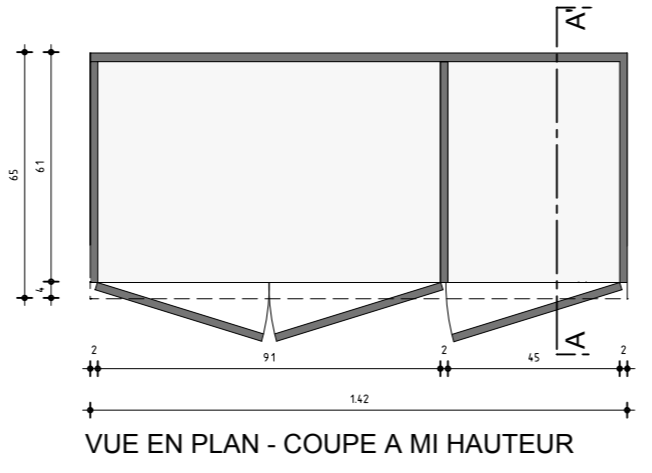
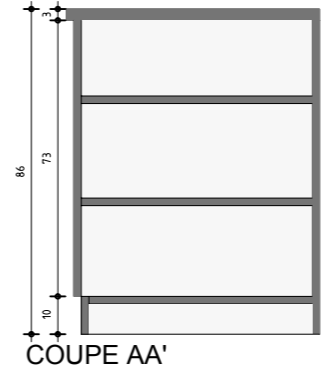
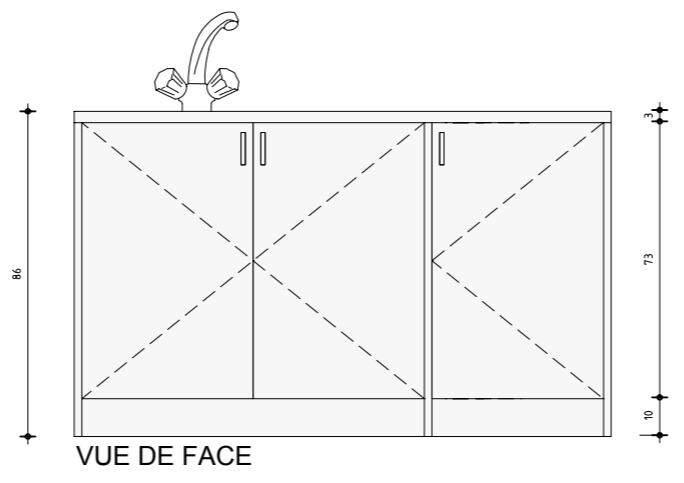
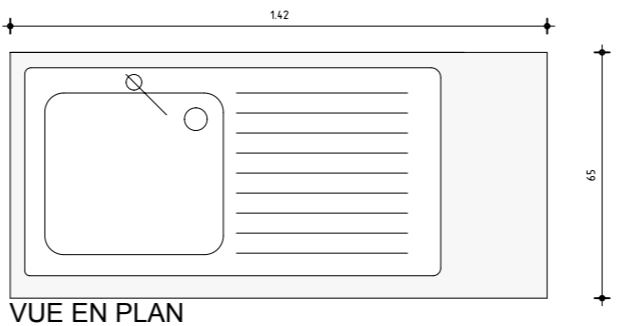

Maître d'ouvrage : COMMUNAUTE DE COMMUNES DU PAYS D'HURIEL - 6 rue des Calaubys - 03380 HURIEL		
REALISATION D'UNE MAISON DE SANTE		
D8	CARNET DE DETAIL MEUBLES 5/7	544.17 Ech. 1/20e
Indice	Modification	

agence d'Architecture
Stéphane PICHON
 architecte D.P.L.G.
 8, Boulevard Charles Louis Philippe. 03000 MOULINS .
 Tel : 04 70 34 20 19 Fax : 04 70 35 27 45
 E.Mail : s.pichon.architecte@orange.fr

MEUBLE BANQUE D'ACCUEIL

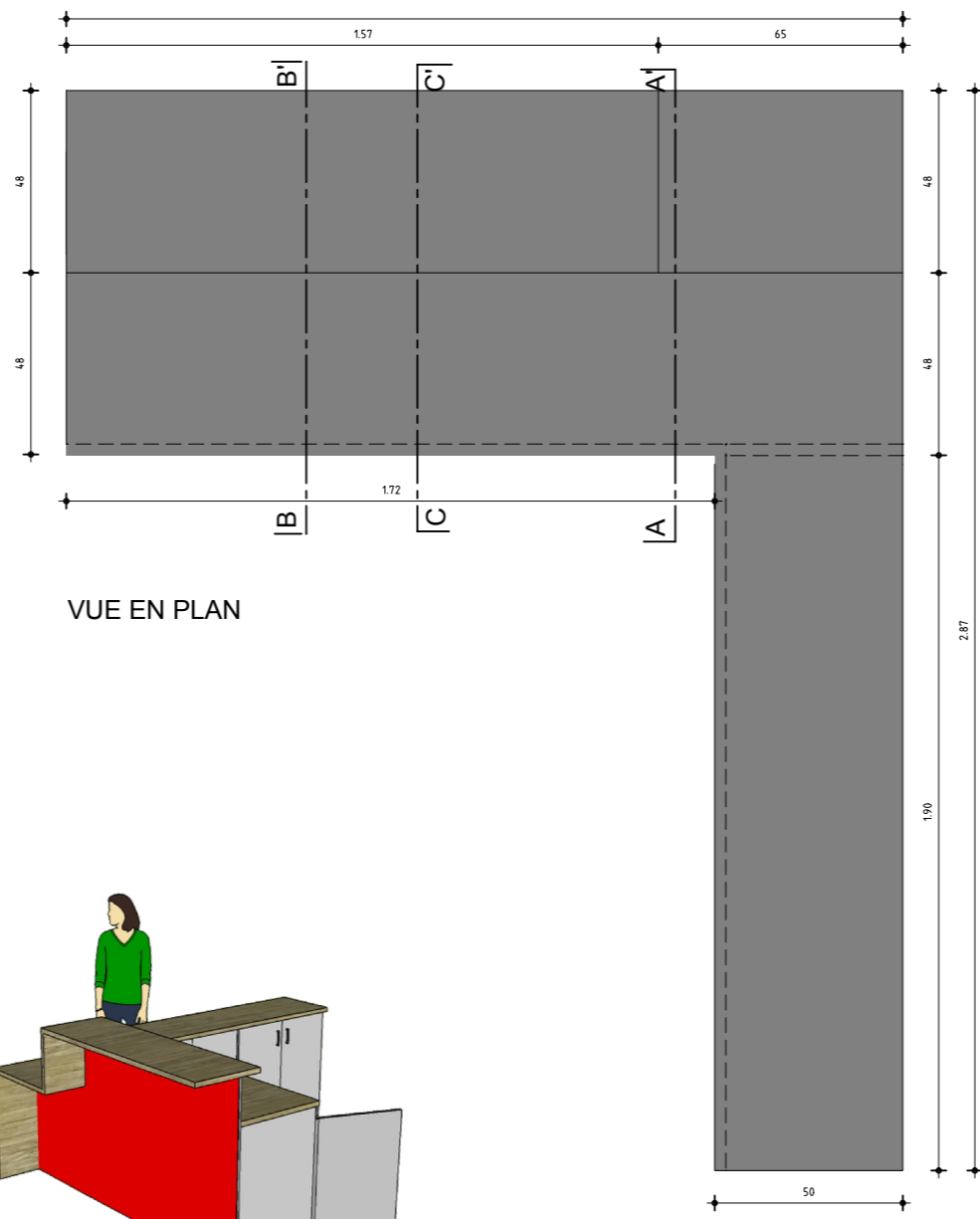

VUE EN PLAN

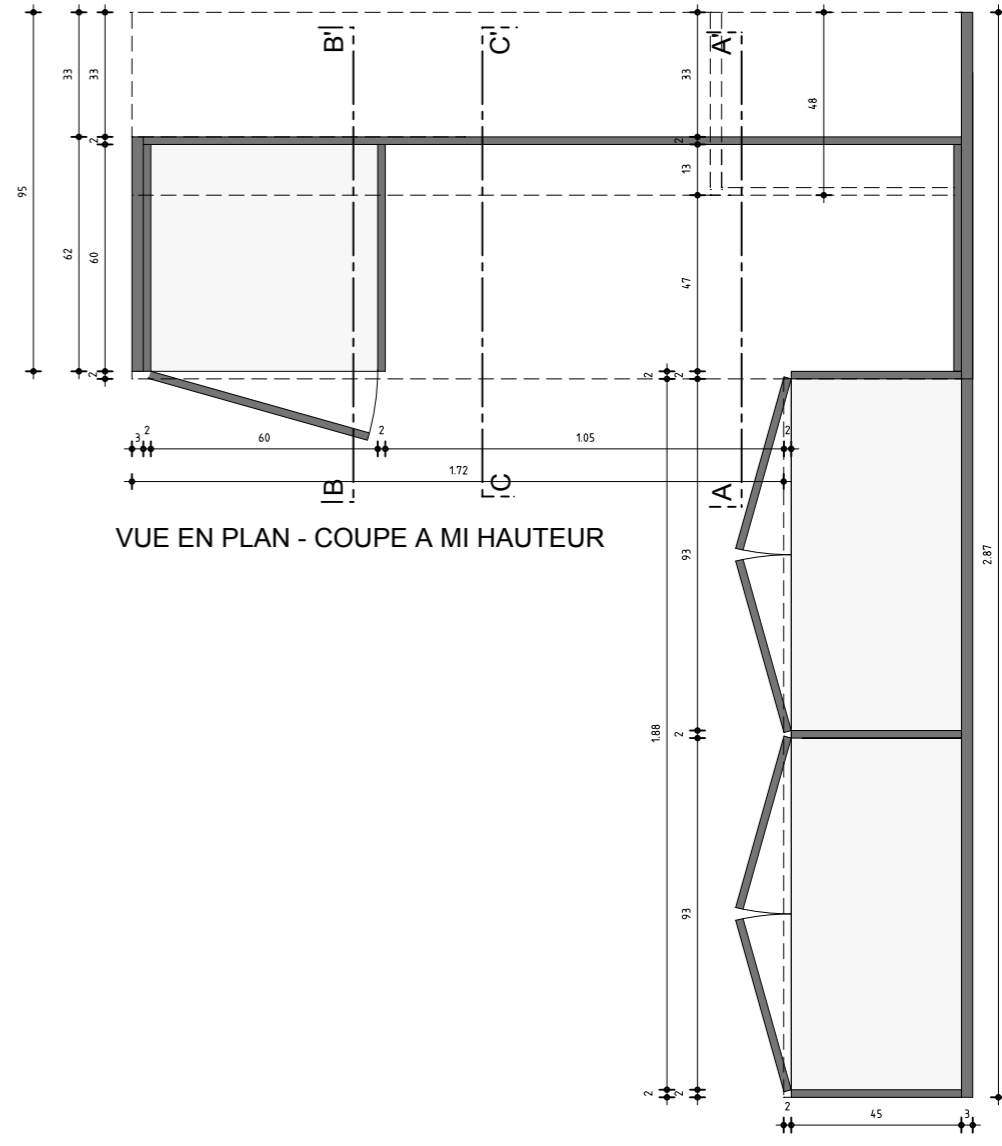

VUE EN PLAN - COUPE A MI HAUTEUR

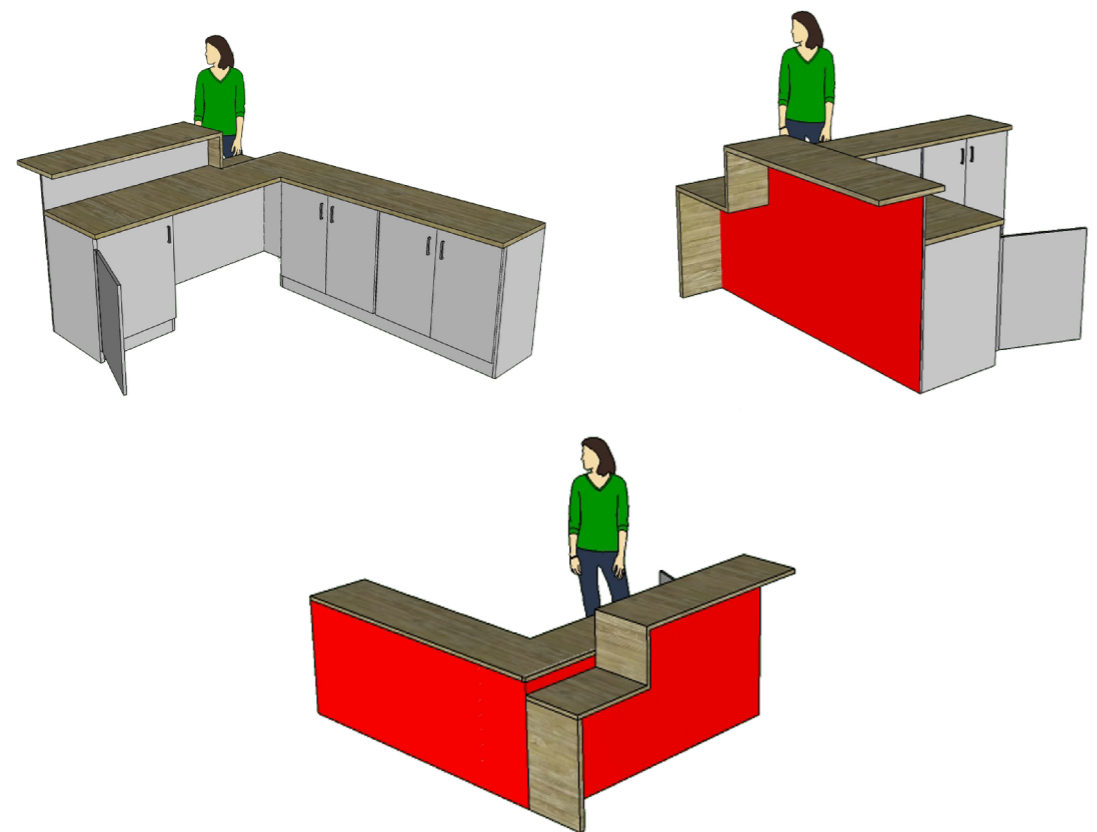

MODELISATION 3D

Maître d'ouvrage : COMMUNAUTE DE COMMUNES DU PAYS D'HURIEL - 6 rue des Calaubys - 03380 HURIEL		
REALISATION D'UNE MAISON DE SANTE		
D9	CARNET DE DETAIL MEUBLES 6/7	544.17 Ech. 1/20e
Indice	Modification	
<p>agence d'Architecture Stéphane PICHON architecte D.P.L.G.</p> <p>8, Boulevard Charles Louis Philippe. 03000 MOULINS . Tel : 04 70 34 20 19 Fax : 04 70 35 27 45 E.Mail : s.pichon.architecte@orange.fr</p>		

MEUBLE BANQUE D'ACCUEIL

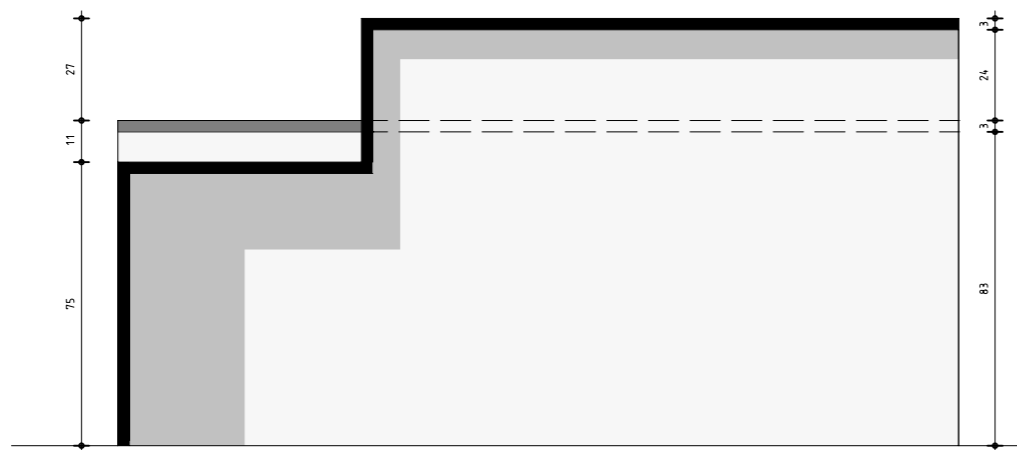

VUE DE FACE

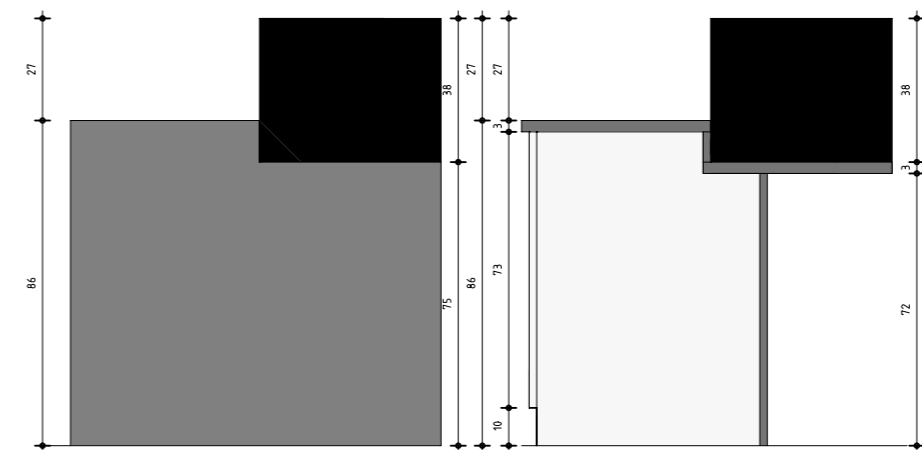

COUPE AA'

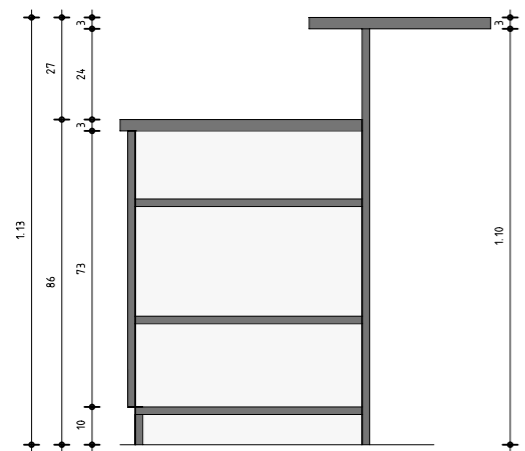

COUPE BB'

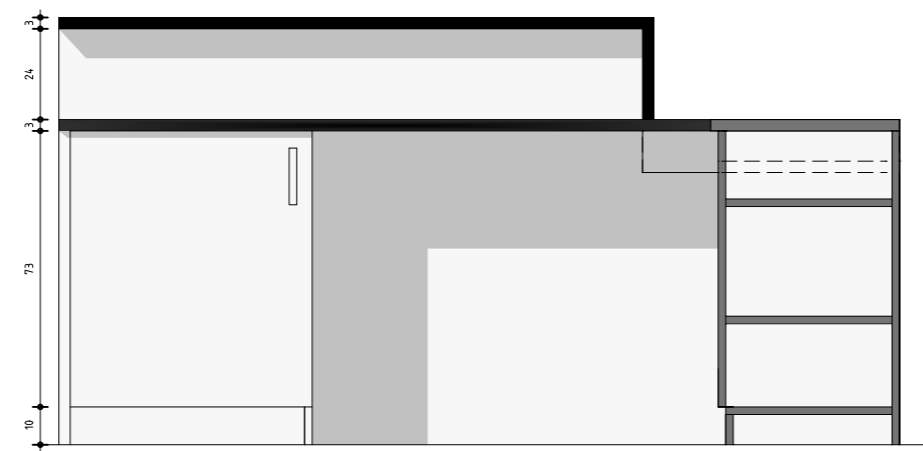

VUE ARRIERE

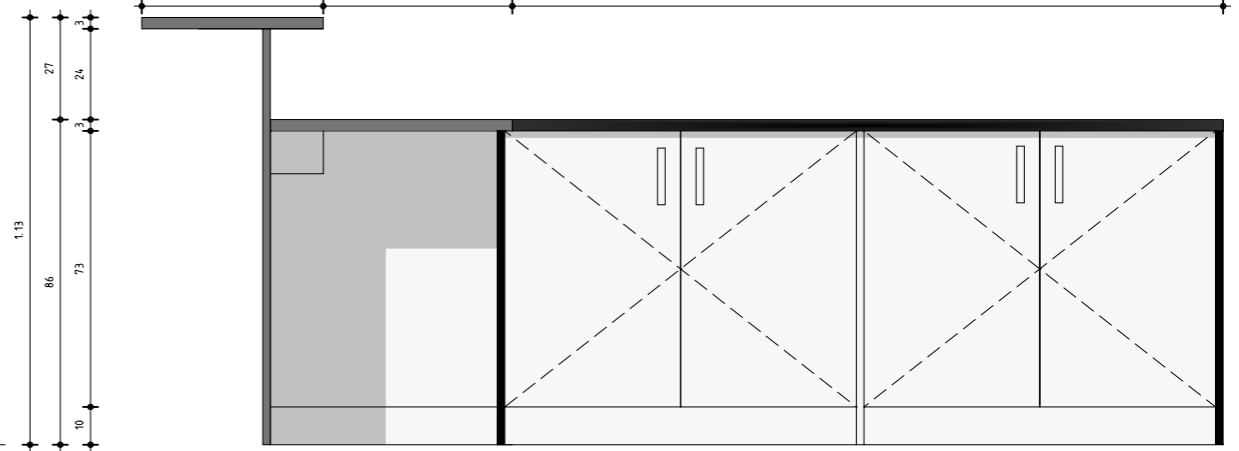

COUPE CC'

Maître d'ouvrage : COMMUNAUTE DE COMMUNES DU PAYS D'HURIEL - 6 rue des Calaubys - 03380 HURIEL		
REALISATION D'UNE MAISON DE SANTE		
D10	CARNET DE DETAIL MEUBLES 7/7	544.17 Ech. 1/20e
Indice	Modification	

agence d'Architecture
Stéphane PICHON
architecte D.P.L.G.
8, Boulevard Charles Louis Philippe. 03000 MOULINS .
Tel : 04 70 34 20 19 Fax : 04 70 35 27 45
E.Mail : s.pichon.architecte@orange.fr

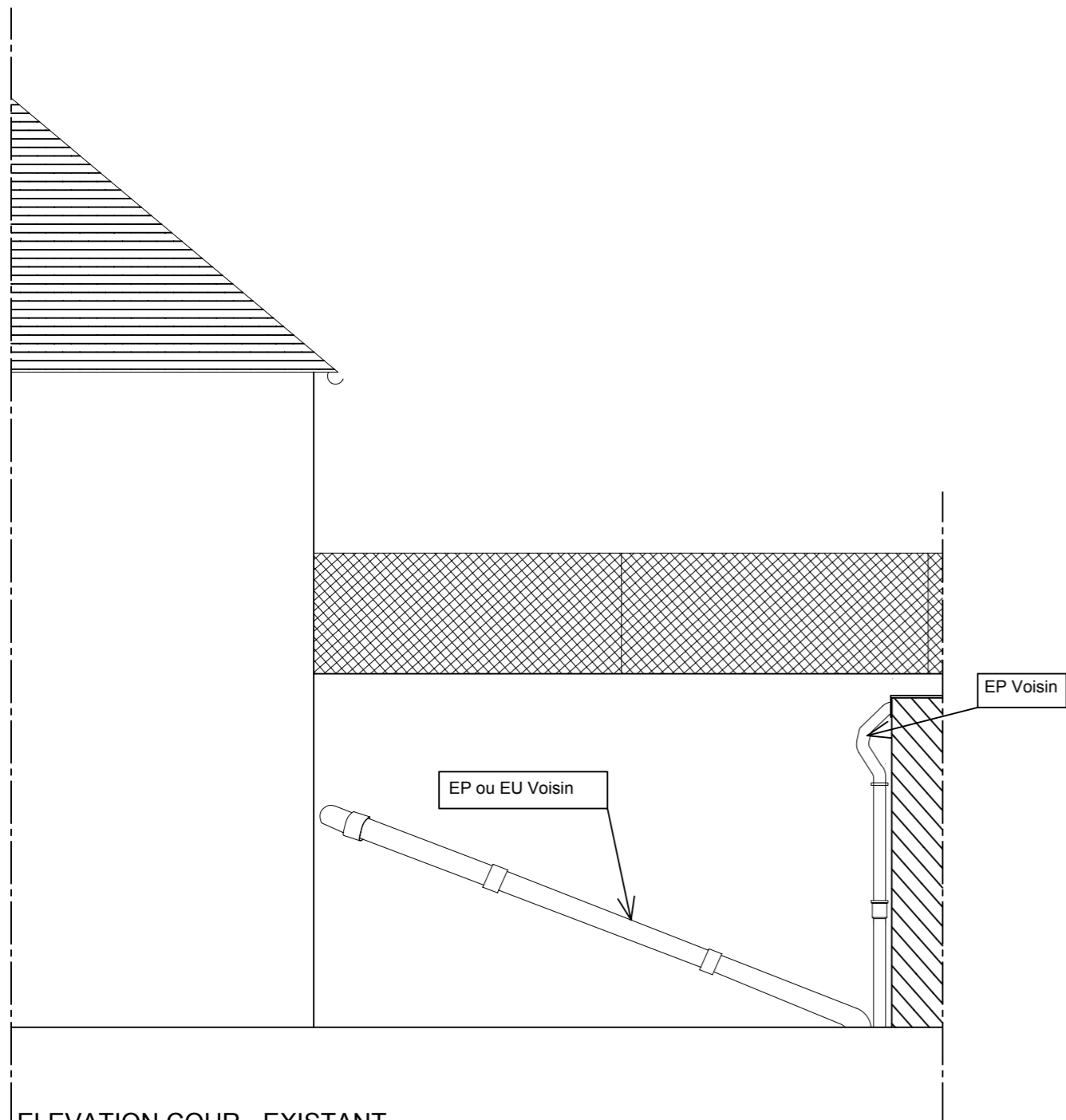

ELEVATION COUR - EXISTANT

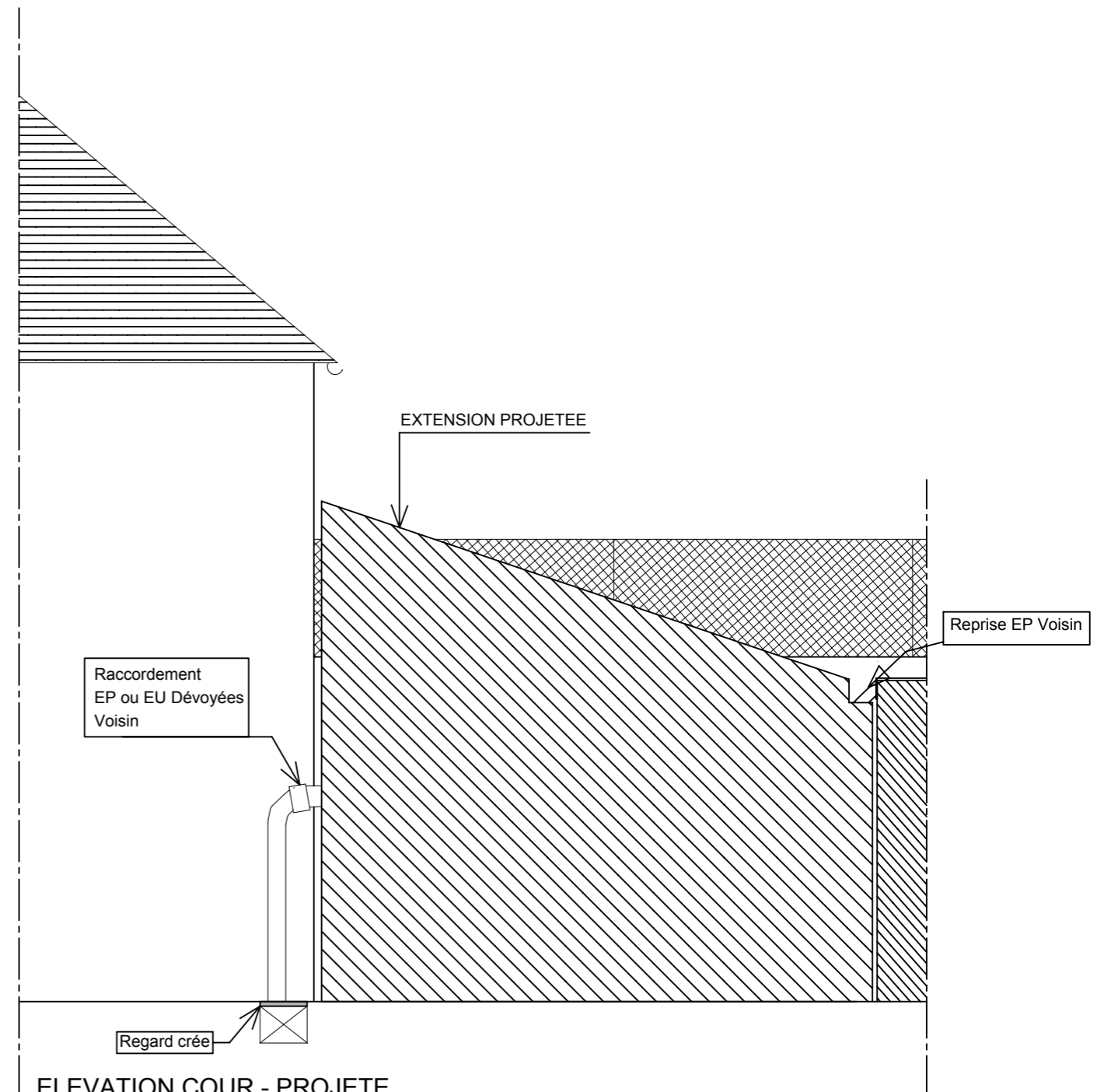

ELEVATION COUR - PROJETEE

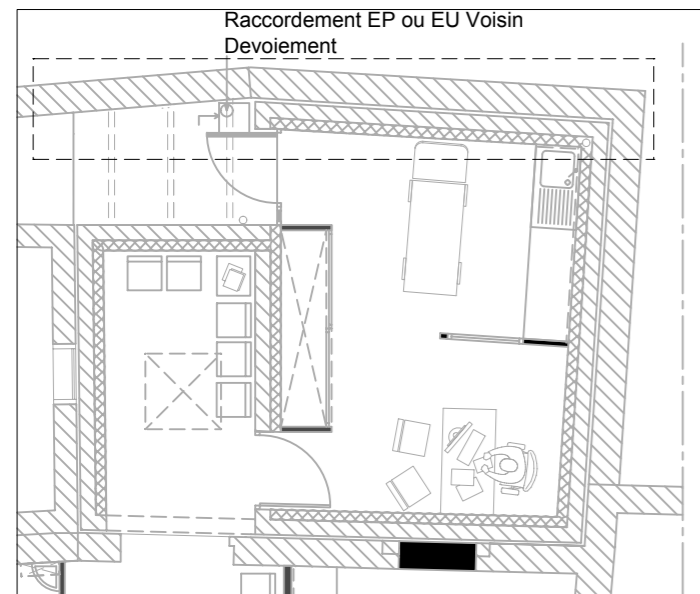

LOCALISATION

Maître d'ouvrage : COMMUNAUTE DE COMMUNES DU PAYS D'HURIEL - 6 rue des Calaubys - 03380 HURIEL		
REALISATION D'UNE MAISON DE SANTE		
D11	CARNET DE DETAIL	544.17
	DEVOIEMENT VOISINAGE	Ech. 1/50e
Indice	Modification	
<p style="text-align: right;">agence d'Architecture Stéphane PICHON architecte D.P.L.G. 8, Boulevard Charles Louis Philippe. 03000 MOULINS . Tel : 04 70 34 20 19 Fax : 04 70 35 27 45 E.Mail : s.pichon.architecte@orange.fr</p>		

Cheneau en zinc
Couvertine acier laqué

Bac acier

Bavette

30

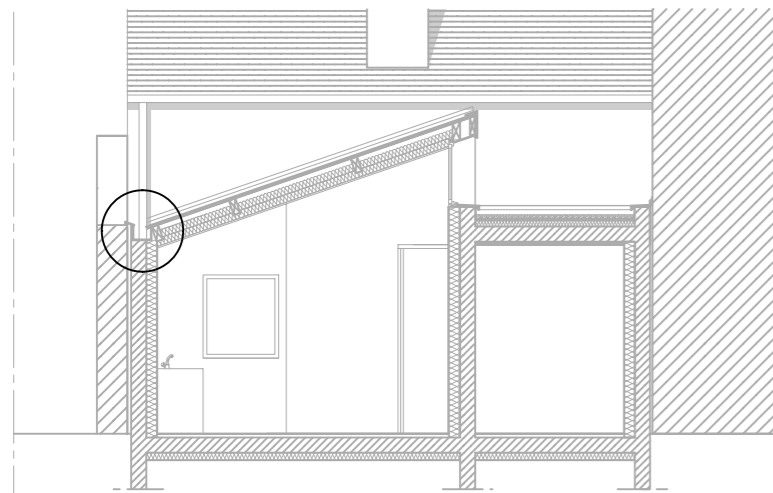

LOCALISATION

Maître d'ouvrage : COMMUNAUTE DE COMMUNES DU PAYS D'HURIEL - 6 rue des Calaubys - 03380 HURIEL		
REALISATION D'UNE MAISON DE SANTE		
D12	CARNET DE DETAIL DETAILS DU CHENEAU ENCASTRE	544.17 Ech. 1/10e
Indice	Modification	

agence d'Architecture
Stéphane PICHON
architecte D.P.L.G.
8, Boulevard Charles Louis Philippe. 03000 MOULINS .
Tel : 04 70 34 20 19 Fax : 04 70 35 27 45
E.Mail : s.pichon.architecte@orange.fr

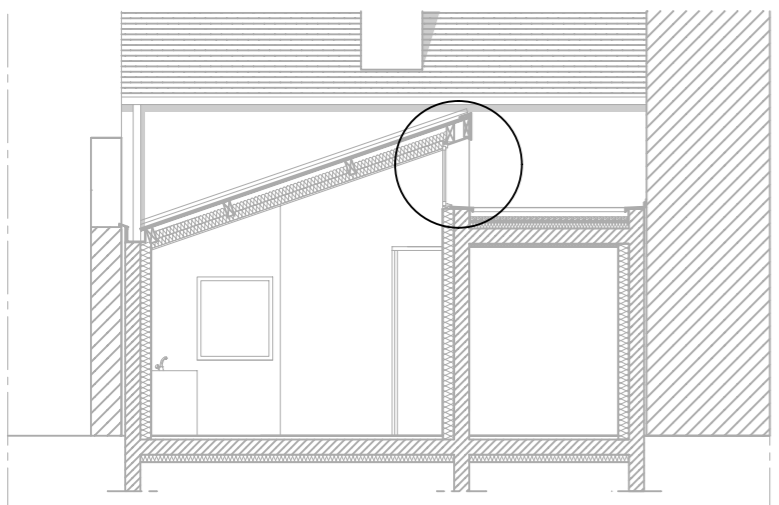
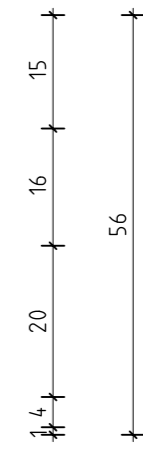
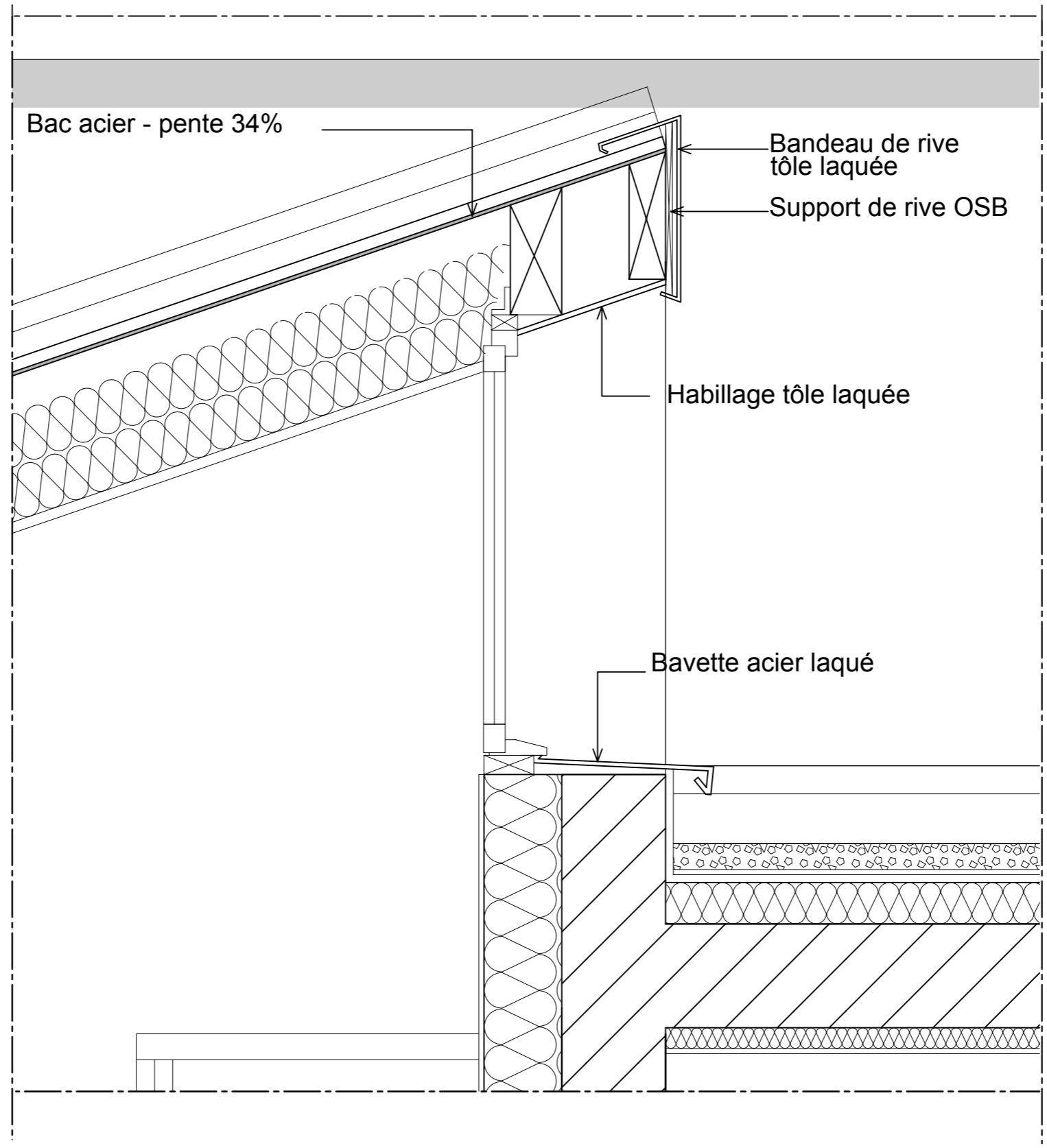

LOCALISATION

Maître d'ouvrage : COMMUNAUTE DE COMMUNES DU PAYS D'HURIEL - 6 rue des Calaubys - 03380 HURIEL		
REALISATION D'UNE MAISON DE SANTE		
D13	CARNET DE DETAIL DETAILS DU DEBORD DE TOITURE	544.17 Ech. 1/10e
Indice	Modification	

agence d'Architecture
Stéphane PICHON
architecte D.P.L.G.
8, Boulevard Charles Louis Philippe. 03000 MOULINS .
Tel : 04 70 34 20 19 Fax : 04 70 35 27 45
E.Mail : s.pichon.architecte@orange.fr